

ALIMENTATION

Circuit d'alimentation du vérin du turbocompresseur

SYSTEME DE REGULATION SERIE

Tarage du vérin
580 ± 30 mbars

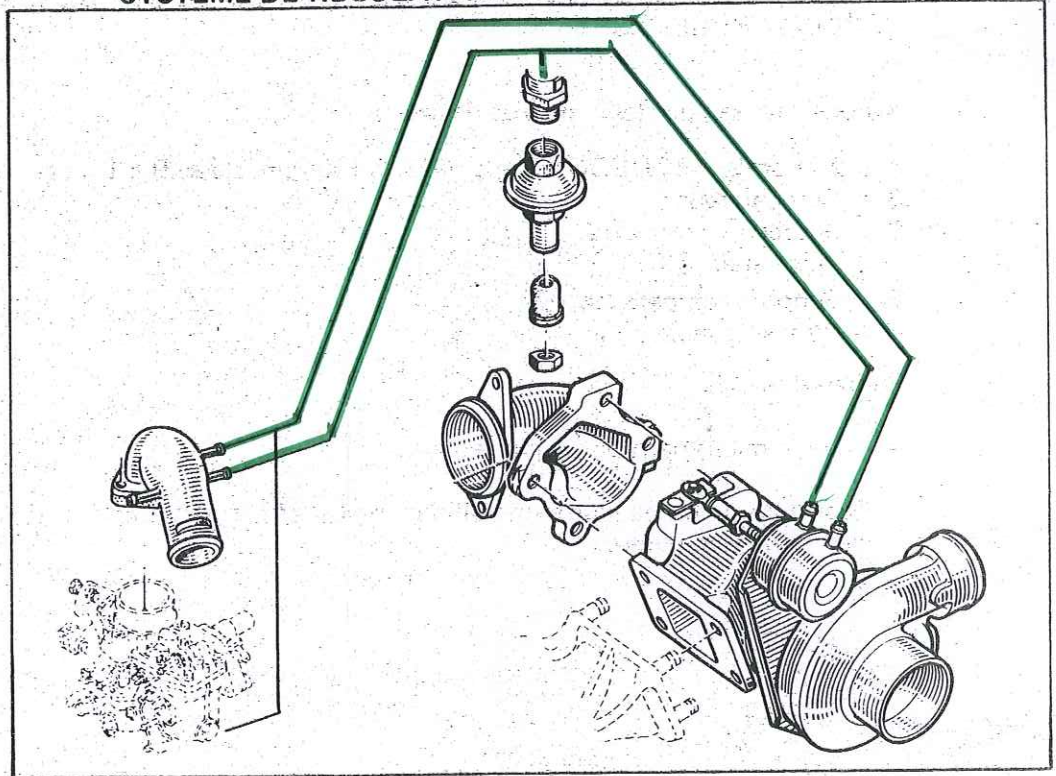

SYSTEME DE REGULATION **HTTC**

Tarage du vérin
650 mbars

* pour 5 mm de déplacement de la tige de vérin

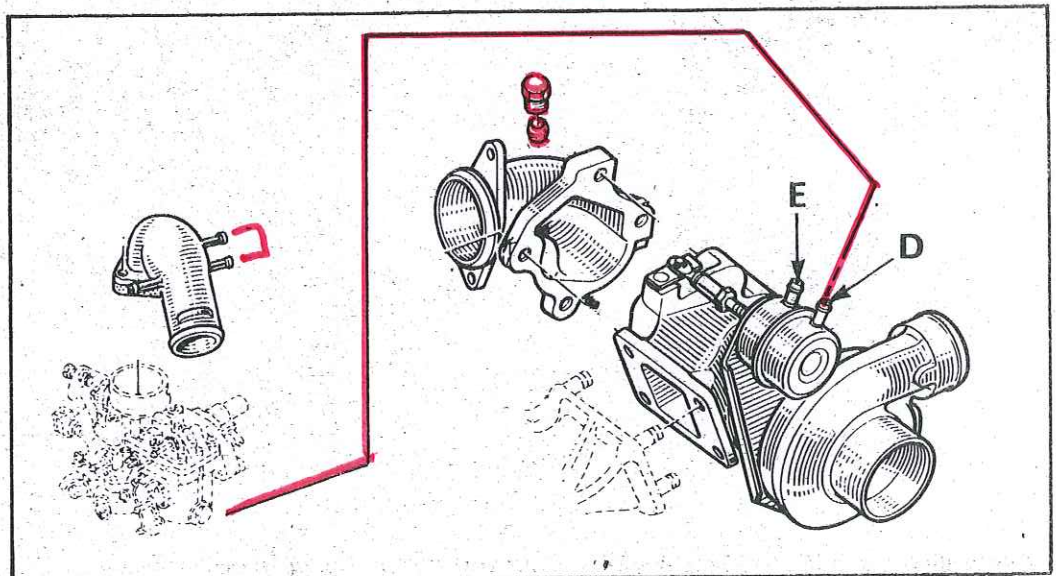

- Boucher les piquages de la casquette du carburateur (réf. obturateur : 77.03.074.094) ou monter une casquette de RENAULT 11 turbo (réf. casquette : 77.00.679.486).
- Boucher le piquage au coude de sortie Echappement du turbocompresseur (réf. bouchon : 77.03.075.121 ; joint : 77.03.062.024) ou **couper et souder**

IMPORTANT : Le piquage E ne devra pas être bouché, ni pincé, ni calibré.

NOTA : Ce montage peut être utilisé avec le silencieux d'échappement. Les supports des tuyaux d'origine peuvent être supprimés.